

Gebrauchsanweisung

Bauchschräg-/Rückenliegebrett

BS-300

HMV-Nummer: 28.29.02.1052

Sehr geehrte Kundin,
sehr geehrter Kunde!

Wir möchten Ihnen für das entgegen-
gebrachte Vertrauen und den Kauf unseres
Produktes danken.

Das Bauchschräg-/Rückenliegebrett BS 300
zeichnet sich durch seine Qualität, Sicherheit
und einfache Bedienung aus.

Damit Sie dieses Hilfsmittel optimal
nutzen können, bitten wir Sie und
evtl. andere Nutzer oder Betreuer
diese Gebrauchsanweisung sorgfältig
durchzulesen.



**Bitte lesen Sie die Anleitung vor dem
ersten Gebrauch sorgfältig durch und
nutzen Sie das Gerät sachgemäß!**

2 Inhaltsverzeichnis

Thema	Seite
1 Vorwort	3
2 Inhaltsverzeichnis	4
3 Sicherheitshinweise	5
4 Gewährleistung und Produkthaftung	9
5 CE-Label und Position	9
6 Indikationen und Prophylaxen	10
7 Verwendungszweck	10
8 Produktübersicht	11
8.1 Grundmodell	11
8.2 Zubehör / Optionen	12
9 Inbetriebnahme	13
10 Montage und Einstellungen	14
10.1 Grundmodell	14
10.2 Zubehör / Optionen	16
11 Typen und Zubehör	24
11.1 Grundmodell	24
11.2 Zubehör / Optionen	25
12 Technische Daten	26
13 Reinigung und Desinfektion	27
14 Wartung und Instandsetzung	28
15 Nutzungsdauer und Wiedereinsatz	30
16 Störungen, Reparatur, Ersatzteile	31
17 Aufbewahrung	32

3 Sicherheitshinweise

Das Bauchschräg-/Rückenliegebrett BS 300 ist im Besitz des CE-Zeichens und wurde nach neuesten Erkenntnissen entwickelt. Die Herstellung unterliegt einer ständigen Qualitätskontrolle.

Lesen Sie die Gebrauchsanweisung sorgfältig durch, bevor Sie das Bauchschräg-/Rückenliegebrett in Betrieb nehmen.

Die Gebrauchsanweisung ist ein integraler Bestandteil des Hilfsmittels. Im Falle eines Verlustes fordern Sie eine Kopie an oder laden sie sich diese aus dem Downloadbereich unserer Homepage www.ato-form.com herunter. Bewahren Sie die Gebrauchsanweisung sorgfältig an einem Ort auf, an dem das Pflege- und Wartungspersonal Zugang hat.

Die Gebrauchsanweisung ersetzt nicht vollständig die Erfahrungen des Pflegepersonals oder Anwenders, die sie z. B. durch die Teilnahme an Schulungen erworben haben. Im Falle von spezifischen und schwierigen Einsätzen repräsentiert diese Gebrauchsanweisung lediglich eine Anleitung der wichtigsten Handhabungen.

Vergewissern Sie sich, dass alle Nutzer oder Betreuer die Nutzung des Hilfsmittels und die Bedeutung der Symbole die am Produkt angebracht sind, verstanden haben.

Unfälle können verhindert werden, indem Sie die technischen Hinweise gemäß den entsprechenden EWG Richtlinien befolgen.

Schutzvorrichtungen, Etiketten und Warnhinweise dürfen nicht entfernt werden.

Das BS-300 ist bis 100 kg belastbar.

 **Eine regelmäßige Kontrolle durch Ihrem Fachhändler (mindestens 1x pro Jahr) verlängert die Lebensdauer des Bauchschräg-/Rückenliegebrett und gibt Ihnen Sicherheit. Siehe hierzu auch Wartung und Instandsetzung.**

3 Sicherheitshinweise

- Lesen Sie vor der Montage bzw. dem Gebrauch des Bauchschräg-/Rückenliegebrett BS-300 die Hinweise der vorliegenden Gebrauchsanweisung aufmerksam durch, da diese für Ihre Sicherheit und als Leitfaden für den korrekten Gebrauch und die korrekte Wartung des Produktes verfasst wurde. Die Gebrauchsanweisung ist Bestandteil der Lieferung und sollte für spätere Zugriffe sorgfältig aufbewahrt werden.
- Die Gebrauchsanweisung richtet sich an die Händler und Nutzer (bzw. deren mögliche Betreuer) des Bauchschräg-/Rückenliegebrett BS-300, sie enthält Angaben über den korrekten Einsatz des Produktes, kann aber die nötige Erfahrung des Nutzers bzw. der Betreuer im Umgang mit dem Hilfsmittel nicht ersetzen.
- Ihr Händler ist angehalten, Ihnen das Produkt betriebsbereit zu übergeben, Ihnen die Funktionen und technischen Daten des Hilfsmittels genauestens zu erklären, sowie Ihnen die nötige Hilfestellung und Einweisung für einen richtigen und effizienten Einsatz zukommen zu lassen.
- Die Angaben der Gebrauchsanweisung beziehen sich auf den Zeitpunkt, in welchem das Produkt in den Handel gebracht wurde. Der Hersteller behält sich das Recht vor, alle sich als notwendig erweisenden Änderungen am Hilfsmittel selbst und in der zugehörigen Gebrauchsanweisung vorzunehmen, ohne dazu verpflichtet zu sein, die jeweils vorhergehenden Hilfsmittel und entsprechenden Gebrauchsanweisungen ändern zu müssen.
- Der Einsatz des Hilfsmittels und seiner Zusatzprodukte muss unter ärztlicher Kontrolle erfolgen.
- Das Bauchschräg-/Rückenliegebrett BS 300 darf ohne die ständige Anwesenheit einer qualifizierten Person bzw. Familienmitglieds des Nutzers nicht zum Einsatz kommen.
- Lassen Sie den Nutzer niemals mit dem Hilfsmittel allein.
- Das BS-300 darf nur von Personen benutzt werden, die sich mit den Normen und Vorschriften der vorliegenden Gebrauchsanweisung vertraut gemacht haben.
- Das BS-300 darf nur von Personen mit geeigneter Statur und körperlicher Eignung hierfür benutzt werden.
- Platzieren Sie nie einen Nutzer in ein Hilfsmittel, welches nicht auf seine Körpergröße oder sein Gewicht abgestimmt ist.
- Nehmen Sie Einstellungen nur in unbelastetem Zustand vor.
- Bei der Verwendung einer Stehhilfe befindet sich der Gesamtschwerpunkt immer relativ weit oben. Eine Person, die eine Stehhilfe benutzt, ist abhängig von der Stabilität des Gerätes, von der Unterstützung und Führung des Körpers und der Standfläche.
- Auf dem von ihnen erworbenen Produkt dürfen keine zu heißen Behälter oder

Objekte abgestellt werden, da hierdurch das Hilfsmittel beschädigt werden kann.

- Belasten Sie das Hilfsmittel nicht mit schweren Gegenständen, weil dadurch die Struktur, der Schwerpunkt und somit das Gleichgewicht beeinträchtigt wird.
- Überzeugen Sie sich stets davon, dass sich im Einsatzbereich des Hilfsmittels keine Hindernisse wie z.B. Teppiche, Treppen oder auf dem Boden liegende Objekte befinden, die zum Umkippen des Bauchschräg-/Rückenliegebrett BS-300 führen könnten.
- Räumen Sie alle Gegenstände und Objekte aus dem Weg, welche beim Einsatz des Hilfsmittels evtl. angestoßen werden und herabfallen können.
- Setzen Sie das Hilfsmittel niemals auf unwegsamem Gelände, stark geneigten Flächen oder Treppen ein.
- Bewegen Sie das BS-300 nicht fort, wenn ein Patient im Gerät steht.
- Verwenden Sie das RehaHilfsmittel nicht, ohne sich zuvor von der vollständigen und korrekten Anbringung der Sicherheitsgurte – falls vorhanden – überzeugt zu haben.
- Kontrollieren Sie vor jedem Einsatz des Hilfsmittels, dass alle regulierbaren Teile stets festgestellt sind.
- Betätigen sie beim Anhalten, wenn für einen gesicherten Stand notwendig, die Feststellbremsen.
- Die Bremsen sind immer bei Inbetriebnahme oder vor dem Ein- bzw. Verstellen von Funktionen oder Zubehör zu betätigen.
- Beachten Sie bei der gleichzeitigen Verwendung mehrerer RehaHilfsmittel die sicherheitsrelevanten Informationen der einzelnen Hilfsmittel als auch die der Gesamtheit.
- Alle Aspekte der räumlichen Einflüsse (nasse oder glatte Böden, Stufen oder ähnliches) müssen dem Betreuer bzw. Nutzer bekannt sein und berücksichtigt werden.
- Verwenden Sie das BS-300 nicht, ohne vorher die Räder des Hilfsmittels zu prüfen.
- Bei nassen bzw. verschmutzten Rädern kann sich die Bremswirkung verringern.
- Prüfen Sie regelmäßig, ob Schrauben, Griffe etc. fest angezogen sind. Abgenutzte oder defekte Teile müssen sofort repariert oder ersetzt werden. Dies ist besonders für den gefahrlosen Einsatz des Hilfsmittels wichtig! Prüfen Sie sorgfältig Spannvorrichtungen und dergleichen auf festen Halt.
- Benutzen Sie das Produkt nicht, wenn Teile davon beschädigt sind oder gar fehlen. Diese dürfen nur mit Originalteilen ersetzt werden.
- Führen Sie keinerlei Eingriffe oder Maßnahmen durch, wenn Sie sich nicht über deren Auswirkungen ganz sicher sind; wenden Sie sich zu ihrer Sicherheit an den nächsten technischen Service oder auch direkt an den Hersteller.
- Bei Unfällen oder Funktionsstörungen wenden Sie sich an Ihren Fachhändler oder den Hersteller, von dem Sie das Hilfsmittel bezogen haben.
- Der Hersteller übernimmt keinerlei Verantwortung für Schäden an Personen, Objekten oder Tieren, die auf Grund ungeeigneten oder falschen Einsatzes

des Hilfsmittels durch den Nutzer oder Dritte, durch falsche Montage von Teilen und Zubehör, durch Nachlässigkeit in der Wartung, durch nicht genehmigte Eingriffe oder Änderungen, durch den Einsatz nicht originaler Ersatzteile oder Zubehör, durch nicht vorhersehbare außergewöhnliche Ereignisse oder durch Nichtbeachtung der Vorschriften in der vorliegenden Gebrauchsanweisung eingetreten sind.

- Reinigen Sie das Bauchschräg-/Rückenliegebrett BS-300 gemäß den Vorschriften im Kapitel „Reinigung“.
- Achten Sie darauf, dass das Produkt vor dem Einsatz mit dem Nutzer gemäß den Reinigungsvorschriften gereinigt und wenn indiziert desinfiziert wird.
- Alle im Zusammenhang mit dem Produkt auftretenden schwerwiegenden Vorfälle sind dem Hersteller (ATO FORM GmbH) und der zuständigen Behörde des Landes, in dem der Anwender niedergelassen ist, zu melden.

Wir entwickeln ständig neue Hilfsmittel und verbessern die bestehenden Produkte. Anregungen jeder Art nehmen wir gerne entgegen.

4 Gewährleistung und Produkthaftung

Für neue Produkte der ATO FORM GmbH hat der private Nutzer, wie im Rahmen des Verbraucherschutzgesetzes geregelt, Anspruch auf die gesetzliche Gewährleistungsfrist von 2 Jahren ab Anschaffung. Bitte bewahren Sie die Unterlagen für die Anschaffung sorgfältig auf.

Haben Sie das Produkt außerhalb Deutschlands erworben, gelten die am Ort jeweils gültigen gesetzlichen Bestimmungen.

Es dürfen nur Original-Ersatzteile und Zubehör verwendet werden. Bei Nichtbeachtung bzw. Reparaturen oder Änderungen an BS 300 oder dessen Bestandteilen durch nicht autorisierte Personen, erlischt der Gewährleistungsanspruch.

Die Herstellerverpflichtungen gehen dann auf denjenigen über, der die Abänderungen vornimmt.

Jede Produkthaftung seitens des Herstellers oder dessen Vertreters wird in diesen Fällen im voraus ausgeschlossen.

Von der Gewährleistung ausgenommen sind Verbrauchsmaterialien und periodische Instandhaltung, sowie Schäden, die auf unsachgemäßem Gebrauch, auf Verschleiß oder auf Eingriffe durch Dritte, zurückzuführen sind.

Durch eine Reparatur oder Ersatzlieferung im Rahmen des Gewährleistungsanspruchs wird die Gewährleistungsfrist, mit Ausnahme der ausgetauschten Teile, nicht verlängert.

Anerkennung von Gewährleistung schließt jede Anfrage für vorübergehenden Ersatz mit ähnlicher Ausstattung aus, mit der Ausnahme einer vorherigen Vereinbarung zwischen beiden Parteien.

5 CE-Label und Position

Das CE-Label mit Angabe des Herstellers, Artikelnummer und der Seriennummer befindet sich auf der Mittelstrebe am Grundgestell.



6 Indikationen und Prophylaxen

Unfähigkeit die Stehposition einzunehmen und aufrechtzuerhalten aufgrund von physischen oder psychischen Störungen, insbesondere infolge von:

- Paraplegie
- Multiple Sklerose in fortgeschrittenem Stadium
- Cerebralparese
- Muskeldystrophie
- Wachkoma
- und weitere

Kontraindikationen

- Offene Wunden, nässende Ekzeme (an den Gurtstellen)
- Frische Frakturen der Gelenke und der Wirbelsäule

! Die Liste der Kontraindikationen gibt keine Garantie auf Vollständigkeit. Der Allgemeinzustand des Patienten ist ein wichtiger Bestandteil der Risikobewertung. Im individuellen Fall liegt die Entscheidung beim behandelnden Arzt. Dieser wägt die Risiken gegen die zu erwartenden Vorteile ab.

7 Verwendungszweck

Das Hilfsmittel muss durch einen Arzt verschrieben werden, der zuvor geprüft und festgestellt hat, ob das BS-300 zur Erreichung der individuellen Therapieziele des Nutzers geeignet ist. Zudem hat der Arzt die Eignung des Hilfsmittels bezüglich Maßen, Gewicht sowie Annahme des Hilfsmittels durch den Nutzer festgestellt.

Die Auslieferung des Produkts erfolgt über einen hierfür autorisierten Händler gemäß den Vorschriften des Einsatzlandes und unter strenger Einhaltung der Angaben und Hinweise der Gebrauchsanweisung für die Einstellung des Hilfsmittels ausgehend von den Maßen des Nutzers. Nur die Einhaltung

der Vorschriften und Hinweise können zu positiven ergonomischen Effekten führen.

Wir wünschen Ihnen einen erfolgreichen Einsatz Bauchschräg-/Rückenliegebrett BS-300.

Das Bauchschräg-/Rückenliegebrett ist nur für den Einsatz im Innenbereich gedacht.

Es bietet vielseitige therapeutische Einsatzmöglichkeiten wie z.B. als Stehständer, als Bauchschrägliegebrett oder als Rückenliegebrett.

Der optionale Therapietisch unterstützt das Training der Kopfkontrolle optimal.

8 Produktübersicht

8.1 Grundmodell

8.2 Zubehör

- A Unteres Auflagepolster
- B Oberes Auflagepolster
- C Sicherheitsgurte
- D Neigungsverstellmechanismus
- E Rollen feststellbar
- F Fußbrett geteilt
- G Grundgestell

- H Therapietisch
- I Zwischenstück
- J Kniepelotten
- K Gesäßpelotte
- L Abduktionskeil
- M Thorax- und Beckenpelotten

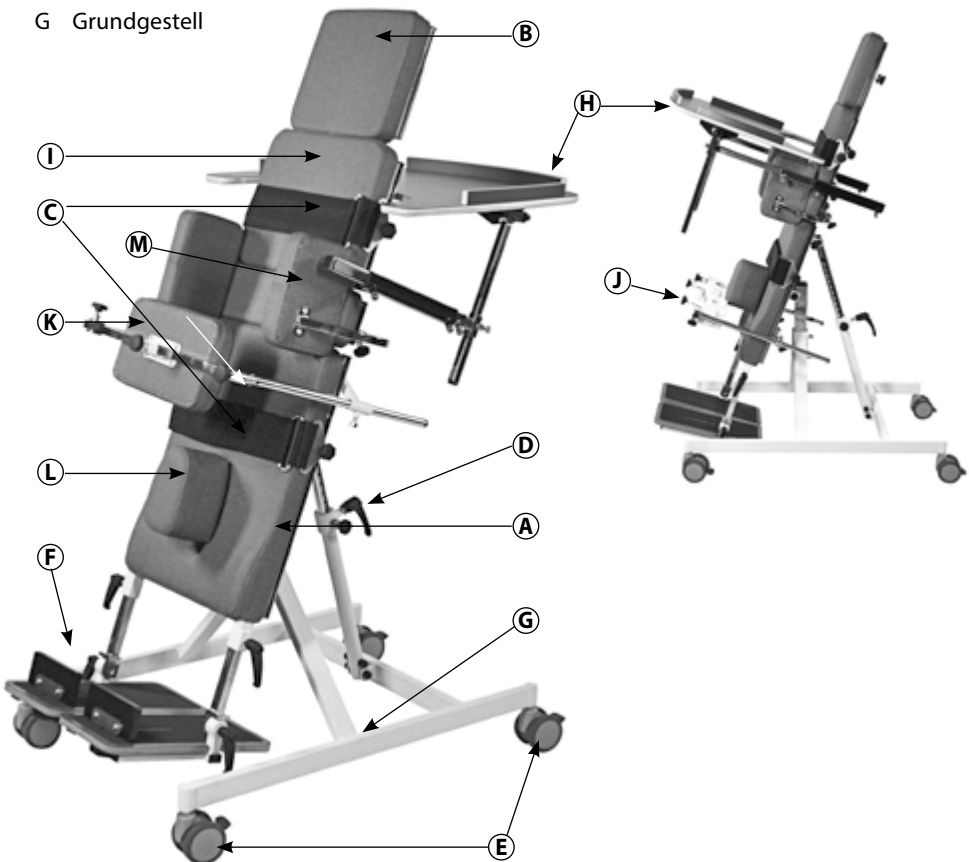

Produktübersicht

N – Kopfplatte mit Gesichtsaussparung
(B 37 x H 37 cm)



O – Kinnauflage
(H 5 x T 10 x B 40,5 cm)

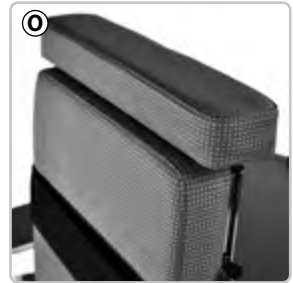

P – Therapietisch für Bauch- und Rückenlage



Q – Gesäßpelotte
(B 26 x H 16 cm)

R – Thorax-/Beckenpelotten
(B 13,5 x H 19 cm)

S – Kniepelotten
(B 11 x T 6,5 cm)

Abduktionskeil
(L 16 x B 8 x H 9 cm)

T – geteilte Fußplatte mit Fersenstützen



Seite 11

I – Zwischenstück schmal/hoch
(B 28 x H 23 cm)

Zwischenstück breit/niedrig
(B 46 x H 17 cm)

Ohne Abbildung:

Elektromotor Akkubetrieb
Fußschalen

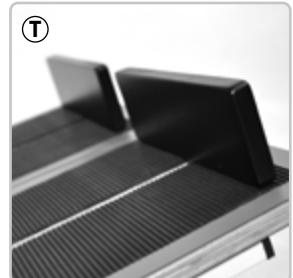
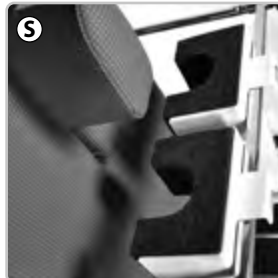

Die vollständige Übersicht über unser umfangreiches Angebot an Zubehör für den BS-300 finden Sie unter dem Punkt **11.2 Typen und Zubehör** auf Seite 24/25.

9 Inbetriebnahme

Der Händler ist gehalten, das Hilfsmittel aus-zupacken, sicher zu stellen, dass die im Liefer-umfang aufgeführten Bau- bzw. Zubehörteile vollständig vorhanden und unbeschädigt sind sowie dem Käufer die ersten Einweisun-gen für den Gebrauch zukommen zu lassen. Vor allem muss der Händler die gesamte vorliegende Gebrauchsanweisung sorgfäl-tig durchlesen, um sie dem Kunden in allen Einzelheiten erklären zu können.

Auf diese Weise, d. h. mit Hilfe des Händlers, müssen sich sowohl der Nutzer als auch seine Betreuer mit der richtigen Einstellung des Hilfsmittels vertraut machen.

Ist die Vorführung beendet, muss sich der Händler davon überzeugen, dass der Nutzer und/oder die Betreuer die Grundlagenfunk-tionen des Hilfsmittels verstanden haben. Nur so können Gefahrensituationen für den Nutzer vermieden werden.

Diese oben genannten Voraussetzungen sind sowohl beim Erst- als auch beim Wiederein-satz zu beachten.

Bei der Benutzung des Hilfsmittels durch Fachpersonal ist eine Einweisung in den Gebrauch sowie die Grundfunktionen des Produktes gemäß MPG durch den Verkäufer unabdingbar.

10 Montage und Einstellungen

10.1 Grundmodell

Vorbereitung

Packen sie das Produkt aus und entfernen Sie alle Verpackungsteile.

Das Hilfsmittel ist komplett montiert.

Stellen sie sicher, dass das Produkt vollständig und unbeschädigt ist.

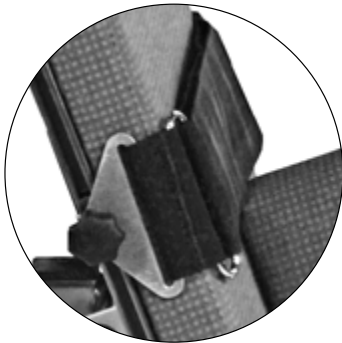

Gurte

Der Gurt wird frei in der Schiene geführt und durch einen Sterngriff fixiert.

Achtung!

Ziehen Sie nicht an den Fußplatten, dem Therapietisch oder anderen montierten Bauteilen. Weder um den BS zu bewegen noch den Anwendenden zu positionieren. Greifen Sie hierzu immer am Rahmen oder an der Liegefläche.

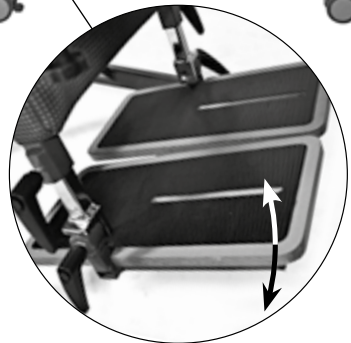

Fußstützen

Die Höhe und der Winkel der Fußstütze lässt sich – wie dargestellt – durch die Klemmhebel einstellen.

Schrägverstellung

Lösen Sie zunächst den großen Klemmhebel (A) an der Verbindungsstrebe zwischen Gestell und Auflagefläche. Danach lösen Sie den Sicherungsstift mit der einen und halten dabei mit der anderen Hand die Auflagefläche fest. Nun können Sie die Neigung individuell verändern und wieder mit dem Sicherungsstift fixieren.

Der Sicherungsstift muss dabei einrasten!

Zuletzt fixieren Sie mit dem großen Hebel die gewünschte Einstellung.

Elektrische
Schrägverstellung
siehe Seite 23

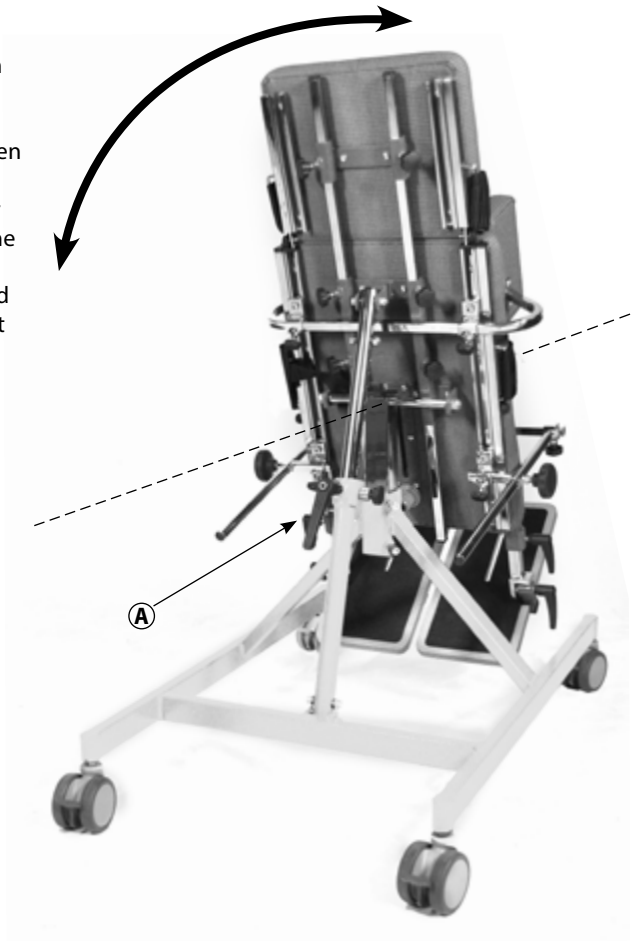

10.2 Zubehör / Optionen

Fersenstützen für die Bauchlage

Die Fersenstütze lässt sich durch den Schlitz in der Fußplatte von unten anschrauben.

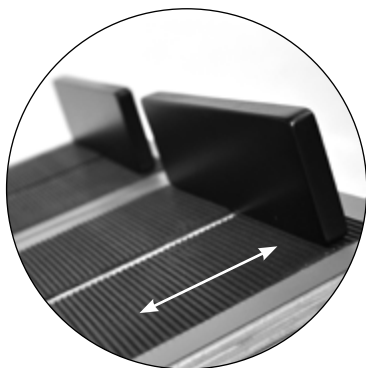

Kinnauflage

Montieren Sie die Kinnauflage – wie dargestellt – auf die Rohrenden und ziehen Sie die Schrauben sorgfältig an.

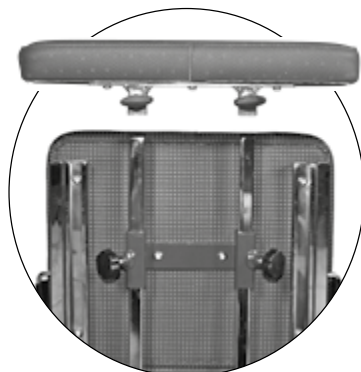

Thoraxpelotten

Setzen Sie die Aufnahmen für die Thorax-/
Beckenpelotten in die seitlichen Führungen
ein und ziehen Sie dann die Inbusschrauben
in der gewünschten Position fest. Jetzt
schieben Sie die Pelotten in die Halterung
und befestigen sie mit dem Sterngriff.

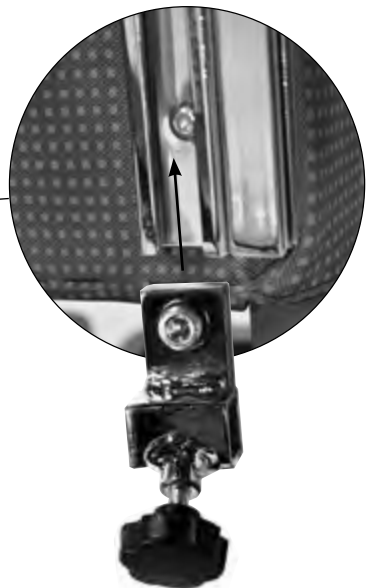
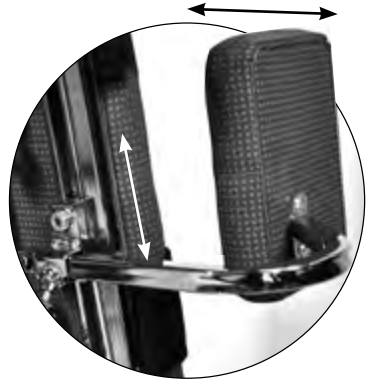

Kopfplatte mit Gesichtsaussparung

Schieben Sie die langen durchgehenden Streben ca. 15 cm nach oben und befestigen Sie nun die Kopfplatte in den beiden mittleren Aufnahmen mit den Klemmschrauben.



Abduktionskeil

Schieben Sie den Abduktionskeil in den zentralen Schlitz auf der Liegefläche. Befestigen Sie ihn nun von der Rückseite mit der Inbusschraube.

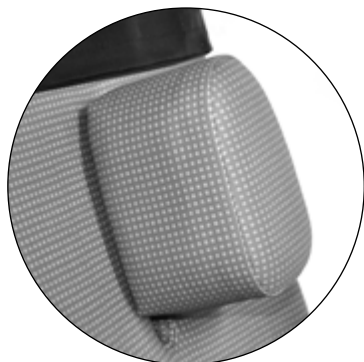

Zwischenstück

Das Zwischenstück wird auf die langen, durchgehenden Streben zwischen unterem und oberem Auflagepolster montiert.



Gesäßpelotte

Der Aufnahmadapter für die Gesäßpelotte wird auf die langen, durchgehenden Streben wie dargestellt montiert.

Danach werden die Führungen der Pelotte in den Aufnahmadapter gesteckt und festgeschraubt.

Die Gesäßpelotte kann – wie dargestellt – eingestellt werden. Um den Ein- und Ausstieg in das Bauchschrägliegebrett zu vereinfachen, lässt sich die Pelotte wegschwenken.

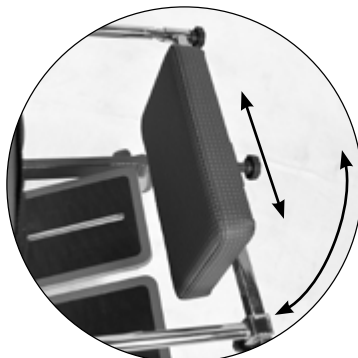
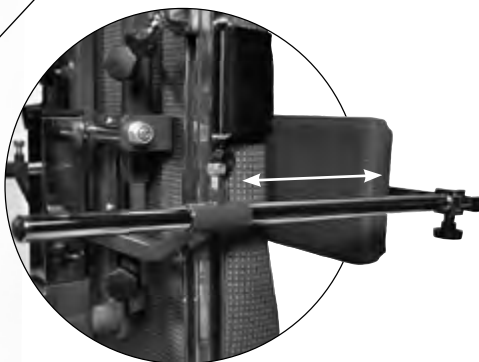
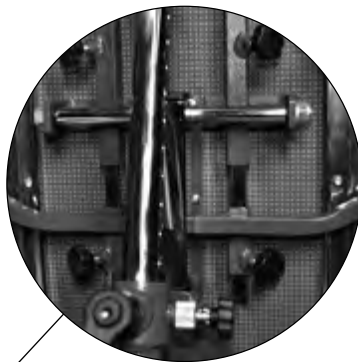

Therapietisch für Bauch- und Rückenlage

Nehmen Sie das obere Auflagepolster durch Lösen der beiden Feststellschrauben ab. Montieren Sie nun die lackierte Tischhalterung (Verstellschrauben oben liegend) auf den langen Führungsschienen und ziehen die Verstellschrauben an. Nun montieren Sie das obere Auflagepolster wieder.

Je nach Verwendungszweck werden die verchromten Teleskoprohre montiert. (siehe Abbildungen)

Nun können Sie die Tischplatte montieren, indem Sie die Halterungen in die entsprechenden Aufnahmen einsetzen und die Feststellschrauben auf der gewünschten Höhe festziehen. Den Winkel können Sie mit den Klemmhebeln, die Höhe und Tiefe mit den Inbusschrauben verstellen.

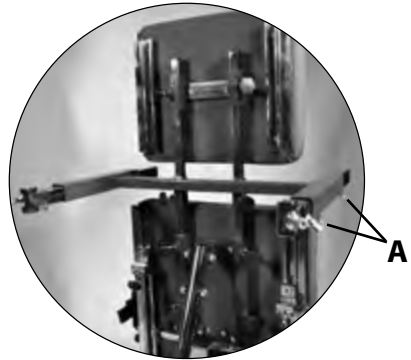

Therapietisch für Bauchlage



Therapietisch für Rückenlage



Knieunterstützung für den Einsatz als Rückenliegebrett

Sparen Sie die Knieblöcke gemäß den individuellen Bedürfnissen des Nutzers aus.

Setzen Sie die Aufnahmen für die Knieunterstützung in die seitlichen Führungen ein und schrauben sie dann in der gewünschten Höhe mit den Inbusschrauben fest. Jetzt schieben Sie die Knieunterstützung in die Aufnahmen und befestigen sie mit den Sterngriffen. Die Knieunterstützung können Sie auch seitlich auf der Schiene verstellen.

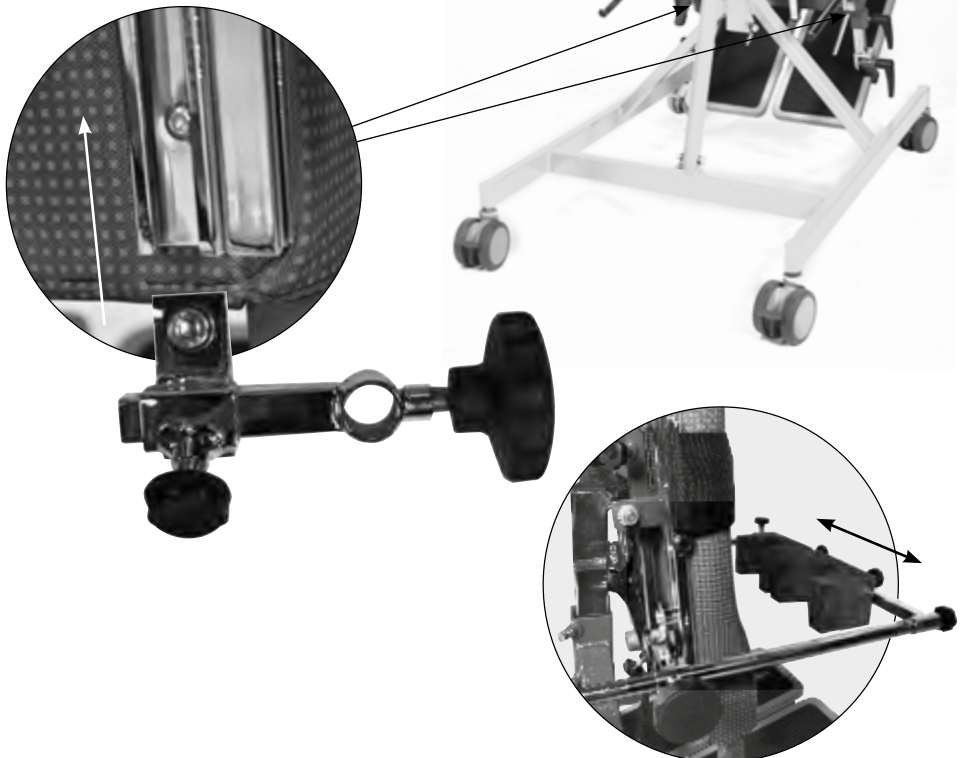

Elektrische Schrägstellung BS-300

Die Montage muss nur durchgeführt werden, wenn der elektrische Antrieb nachträglich bestellt wird.

Sollten Sie das Bauchschräg-/Rückenliegebrett direkt mit elektrischer Schrägstellung bestellen, wird es fertig montiert geliefert.

Demontieren Sie die Verbindungsstange der manuellen Schrägverstellung am Liegebrett und am Gestell (Abb. 1). Sie brauchen dazu einen Inbus- und einen Gabelschlüssel. Dann bringen Sie den neuen Beschlag (A) entsprechend der Abb. 2 am Liegebrett an.

Befestigen Sie nun die Aufnahmeplatte für die Elektrobox (B) am Gestell und fixieren die Elektrobox-Einheit entsprechend (Abb. 3).

Jetzt können Sie die Antriebseinheit (C) am Gestell und am Liegebrett montieren. Dazu ist es notwendig, den schwarzen Adapter zwischen Gestell und Antrieb zu setzen.

Abschließend verbinden Sie das Kabel der Antriebseinheit mit der Elektrobox und der Fernbedienung.

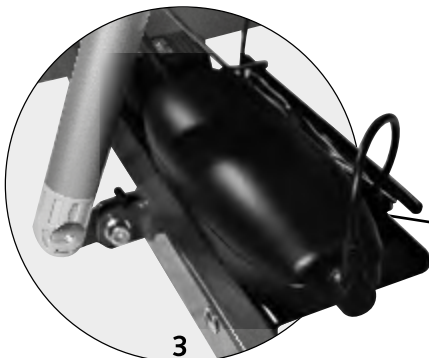
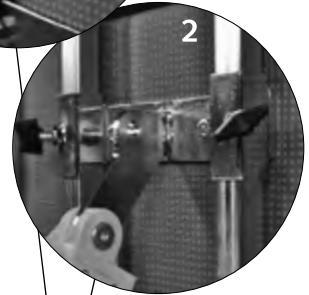
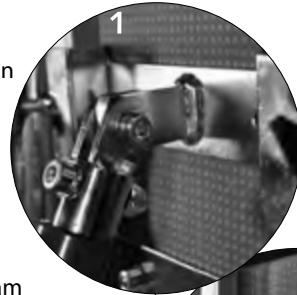

11 Typen und Zubehör

11.1 Grundmodelle

BS-300-9550-6 **BAUCHSCHRÄG-/RÜCKENLIEGEBRETT**, Größe 3, grün

11.2 Zubehör / Optionen

Für das Bauchschräg-/Rückenliegebrett BS-300 ist folgendes Zubehör erhältlich:

BSZ-301-8550-6	Abduktionskeil
BSZ-302-1550-6	Fersenstütze, für Bauchlage, geteilt (Paar)
BSZ-303-8550-6	Thoraxpelotten/Beckenpelotten, (Paar)
BSZ-305-8550-6	Zwischenstück schmal/hoch (28 cm/23 cm)
BSZ-306-8550-6	Zwischenstück breit/niedrig (46 cm/17 cm)
BSZ-307-8550-6	Kinnaufgabe
BSZ-308-8550-6	Kopfplatte, mit Gesichtsfeldausparung
BSZ-310-8550-6	Gesäßpelotte, mit Halterung
BSZ-313-0550-6	Kniepelotten für den Einsatz als Rückenliegebrett
BSZ-316-0550-6	Therapietisch für Bauch- und Rückenlage
BSZ-315-0550-OK	Elektrischer Antrieb mit Akku (Nachrüstsatz)
BSZ-314-0550-1	Fußschalen (Paar)

 **Die aktuellste Übersicht über unser umfangreiches Angebot an Zubehör für das BS-300 und viele weitere nützliche Informationen finden Sie auf unserer Homepage unter www.ato-form.com.**

Bei speziellen Problemstellungen bzw. wenn es Ihnen scheint, dass für Ihren Bedarf benötigtes Zubehör nicht abgebildet oder beschrieben ist, nehmen Sie bitte mit uns Kontakt auf.

Vielleicht liegt die für Sie richtige Lösung schon bei uns bereit.

12 Technische Daten

Bauchrög-/Rückenliegebrett		BS-300
Achselhöhe	cm	115 bis 153
Gesamtbreite	cm	63
Gesamtlänge	cm	111
Gesamthöhe Grundmodell*	cm	max. 135
Gesamthöhe einschl. aller Zubehörteile*	cm	max. 195
Gesamthöhe (waagerechte Position)	cm	72
Einstieghöhe	cm	10 bis 15
Auflagepolster Standard - Groß (B x H)	cm	47 x 81
Auflagepolster Standard - Klein (B x H)	cm	36 x 36
Neigung	Grad	-5 bis 90
Belastbarkeit	kg	100
Gesamtgewicht	kg	33

*(Fußplatte bis Oberkante Auflagefläche)

Technische Änderungen vorbehalten!

Konstruktion

Das Bauchschräg-/Rückenliegebrett besteht aus: einem pulverbeschichteten Stahlrohr-rahmen, verstellbare Metallteile sind verchromt, Grundplatte mit Schaumstoffpolster sowie einem angenehmen und leicht zu reinigenden Kunstlederbezug, Therapietisch aus Multiplex beidseitig mit Resopal belegt, Fußplatte aus Sperrholz, Gurte aus Polypropylen, 4 Doppelsicherheitslenkrollen aus Polyamid jeweils mit Totalfeststeller, Kunststoffklemmhebel, blockierbarer Gasfeder mit Bowdenzugauslösung, optional zur elektrischen Neigungsverstellung 24-Volt-Antriebssystem mit Akkuversorgung erhältlich.

Betriebsbedingungen

(nur elektronisches Modell)

Temperatur: +5 °C bis +40 °C
 relative Feuchte: 20% bis 90% – nicht kondensierend
 Luftdruck: 800 bis 1060 hPa (Betrieb einer geschätzten Höhen ≤ 2000 m).

13 Reinigung und Desinfektion

Speisereste, Schmutz und Staub müssen stets entfernt werden. Bewegliche Teile funktionieren leichter, wenn Sie nach dem Reinigen einen Tropfen Öl auftragen.

Reinigung der Metallteile:

Die lackierten und verchromten Teile des Bauchschräg-/Rückenliegebrett sollten nur mit mildem, alkoholhaltigem handelsüblichen Reinigungsmittel und einem weichen Tuch abgewischt werden.

Reinigung der Rollen/Räder:

Diese stets sauber halten; Staub, Haare und sonstiger sich ansammelnder Schmutz regelmäßig entfernen.

Reinigung Textilien und Kunstlederbezüge:

Diese reinigen Sie am Besten mit einem milden Reinigungsmittel.

Bei Verwendung der Reinigungsmittel sind die Gebrauchsvorschriften des Herstellers zu befolgen.

Desinfektion:

Bei Notwendigkeit einer Desinfektion mit haushaltsüblichen Desinfektionsmitteln, berücksichtigen Sie folgende Hinweise:

Die Hilfsperson muss geeignete Schutzkleidung tragen (z. B. Handschuhe), um Infektionen zu vermeiden.

Bei Verwendung der Desinfektionsmittel sind die Gebrauchsvorschriften des Herstellers zu befolgen.

Warnung!

Keine starken Reinigungsmittel verwenden, die ggf. die Oberfläche des Hilfsmittels angreifen.

Die Verwendung eines Hochdruckreinigers führt zum Wegfall der Gewährleistung.

Tragen Sie Vorsorge, dass die Polster- und Holzflächen sauber gehalten werden. Urin und Schweißabsonderungen können das Produkt beschädigen.

14 Wartung und Instandsetzung

Für die Wahrung der Gewährleistung und Sicherheit ist es erforderlich, dass das Bauchschräg-/Rückenliegebrett ab der Anschaffung regelmäßig einmal im Jahr gewartet wird.

Es wird empfohlen Servicevereinbarungen zu treffen. Der Hersteller stellt Ihrem Fachhändler gerne auf Anfrage die Wartungscheckliste zur Verfügung.

Falls Instandsetzungsarbeiten an Ihrem BS BS 300 erforderlich sein sollten, wenden Sie sich bitte an Ihren Fachhändler.

Spätestens nach 3 Jahren ist eine Überprüfung des Hilfsmittels beim Hersteller bzw. dessen Beauftragte erforderlich.

Wartungs-Checkliste

Rollen

- Keine Beschädigung oder Abnutzung
- Fester Sitz

Bremsen

- Fett- und schmutzfrei
- Vollständige Bremswirkung
- Keine Anzeichen von Schäden oder Verschleiß

Rahmen

- Metallteile; keine Anzeichen von Schäden oder Verschleiß, insbesondere an justierbaren Teilen
- Schweißnähte intakt
- Befestigungen, Schrauben, Muttern und Federn sicher
- Ersatz von Teilen bei Anzeichen von Verschleiß
- Keine Anzeichen von Abnutzung oder Schäden an den Sicherungskomponenten für den Pflegebedürftigen

Polsterauflagen

- Keine Anzeichen von Verschleiß

Datum	Durchgeführte Arbeiten	Name	Unterschrift

15 Nutzungsdauer und Wiedereinsatz

Der BS 300 wird aus qualitativ hochwertigen Materialien gefertigt und unterliegt in unserem Haus einer ständigen Qualitätskontrolle. Aufgrund dessen und der soliden Bauweise beträgt die zu erwartende Nutzungsdauer unseres Produktes, in Abhängigkeit von der Nutzungsintensität und Anzahl der Wiedereinsätze, bis zu 5 Jahre.

Voraussetzung ist hierfür der normale, bestimmungsgemäße Gebrauch, gemäß den Vorgaben in dieser Gebrauchsanweisung.

Die zu erwartende Nutzungsdauer bezieht sich nicht auf Verschleißteile.

Das Produkt BS 300 wurde so konzipiert, dass es nach Durchführung verschiedener Maßnahmen und der Freigabe für den Wiedereinsatz geeignet ist.

Folgende Maßnahmen müssen erfüllt sein:

- Gründliche Reinigung und Desinfektion mit den geeigneten Mitteln
- Austausch von Verschleißteilen
- Wartung nach Wartungscheckliste und Überprüfung durch den Hersteller oder autorisierten Händler
- Erstellen der Begleitpapiere und Freigabe für einen Wiedereinsatz

16 Störungen, Reparatur, Ersatzteile

Ihr Bauchschräg-/Rückenliegebrett BS 300 Elektromodell lässt sich nicht betreiben?

Bitte vergewissern Sie sich, dass ...

- die Akkueinheit aufgeladen ist.
- alle Steckverbindungen richtig eingesteckt und ggf. gesichert sind.

Versuchen Sie die Störung zu beseitigen.

Falls dies nicht gelingt, kontaktieren Sie Ihren Händler.

Es dürfen nur Original-Ersatzteile und Zubehör verwendet werden. Bei Nichtbeachtung bzw. Reparaturen oder Änderungen am BS 300 oder dessen Bestandteilen durch nicht autorisierte Personen, erlischt jegliche Gewährleistung.

Jede Produkthaftung seitens des Herstellers oder dessen Vertreter (ATO FORM GmbH, Zur Lauterhecke 34, 63877 Sailauf) wird in diesen Fällen im voraus ausgeschlossen.

Für Fragen zu Ersatzteilen und Zubehör wenden Sie sich bitte an Ihren Fachhändler oder an den ATO FORM-Service unter der Tel.-Nr.: 06093 944-0.

! Ersatzteile und Zubehör dürfen nicht während der Nutzung der Bauchschräg-/Rückenliegebrett durch den Patienten entfernt oder ausgewechselt werden!

17 Aufbewahrung

Bewahren Sie die Gebrauchsanweisung sorgfältig an einem Ort auf, an dem Sie oder das Pflege- und Wartungspersonal Zugang haben.

Die aktuelle Fassung dieser Gebrauchsanweisung finden Sie auf unserer Homepage im Downloadbereich.

Weitere Informationen zum Produkt finden Sie auf unserer Homepage unter www.ato-form.com oder unter diesem QR-Code.

Entsorgung für Akkubetriebene Produkte

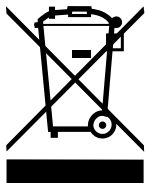

Das Akku-Pack darf nach Ende seiner Lebensdauer nicht im normalen Hausmüll entsorgt werden. Beachten Sie bitte die gesetzlichen Vorgaben an Ihrem Wohnort. Die örtliche Kommunalverwaltung und ansässige Entsorgungsunternehmen werden Ihnen diesbezüglich gerne Auskunft geben.

! In Sachen Umweltschutz:

Alle Verpackungsteile sind wieder verwendbar. Die Kartonage soll dem Wertstoff Altpapier zugeordnet werden. Wir verwenden deshalb als Füllstoff auch Papier. Eventuell verwendete Kunststofffolien der Verpackung sind aus PE, können somit schadstoffarm verbrannt oder recycelt werden.

Gesamtprogramm:

- Kopf- und Körperschutz
- Sitzhilfen
- Stehhilfen
- Gehhilfen/ Gehtrainer
- Aufstehhilfen und Lifter
- Therapiehilfsmittel
- Hilfsmittel für Bad und WC
- Sonderanfertigungen

Wir danken Ihnen für Ihr Interesse an unseren Produkten.

Bei Fragen stehen wir Ihnen, wie auch unsere Außendienstmitarbeiter oder Ihr Fachhändler, gerne zur Verfügung.

Ihr ATO FORM Team



ATO FORM GmbH

Zur Lauterhecke 34, 63877 Sailauf
Tel. 06093 944-0, Fax 06093 944-444
E-Mail: info@ato-form.com

www.ato-form.com

Ihr Fachhändler